

Day-Brite



by @ignify

Back Lit Panel

IMPORTANT: Read carefully before installing fixture. Failure to comply with these instructions may result in death, serious bodily injury and property damage. Retain for future reference.

WARNING

- Risk of Fire, Electrical Shock, Cuts or other Casualty Hazards:** Installation and maintenance of this product must be performed by a qualified electrician. This product must be installed in accordance with the applicable installation code by a person familiar with the construction and operation of the product and hazards involved.
- Risk of Fire and Electric Shock:** Make certain power is OFF before starting installation or attempting any maintenance. Disconnect power at fuse or circuit breaker.
- Risk of Fire:** Minimum 90°C supply conductors.
- Risk of Burn:** Disconnect power and allow fixture to cool before handling or servicing.
- Risk of Personal Injury:** Due to sharp edges, handle with care.

DISCLAIMER OF LIABILITY: Day-Brite Lighting assumes no liability for damages or losses of any kind that may arise from the improper, careless, or negligent installation, handling or use of this product.

NOTICE: Green ground screw provided in proper location. Do not relocate.
NOTICE: Fixture may become damaged and/or unstable if not installed properly.
NOTE: Specifications and dimensions subject to change without notice.
ATTENTION Receiving Department: Note actual fixture description of any shortage or noticeable damage on delivery receipt. File claim for common carrier (LTL) directly with carrier. Claims for concealed damage must be filed within 15 days of delivery. All damaged material, complete with original packing must be retained.
LED drivers were evaluated per CSA 250.13 (clause 8.13). The driver's load type is LED load, the driver meets the harmonic emissions requirements of ANSI C82.77-10.

CCT & Lumen Select Instructions (CCT/LS models only)

- On the driver enclosure are located two slide switches, one for CCT and the other for lumen. CCT and lumen options must be selected prior to installation.
- To select the CCT, slide the first switch to the desired LED color temp. (3500K, 4000K, 5000K CCT).
- To select the lumen, slide the second switch to the desired lumen pack (Low, Medium, High).

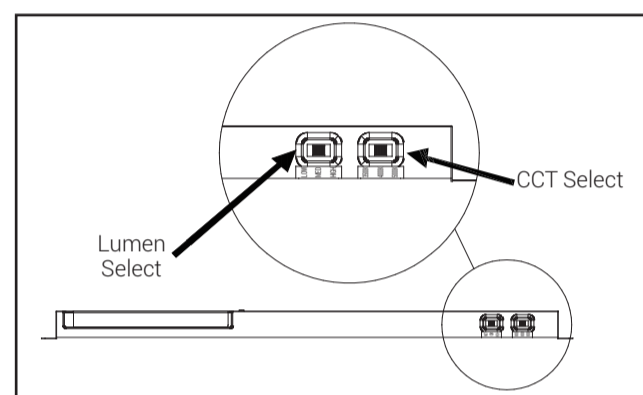

Installation Instructions

For T-Grid Mounting

- Turn off the power at the main fuse/breaker box.
- Carefully open carton and remove fixture from packaging.
- On the back side of fixture, locate junction box cover and slide to remove it (see Fig. 1).
- Remove appropriate knockout(s) for power supply wiring.

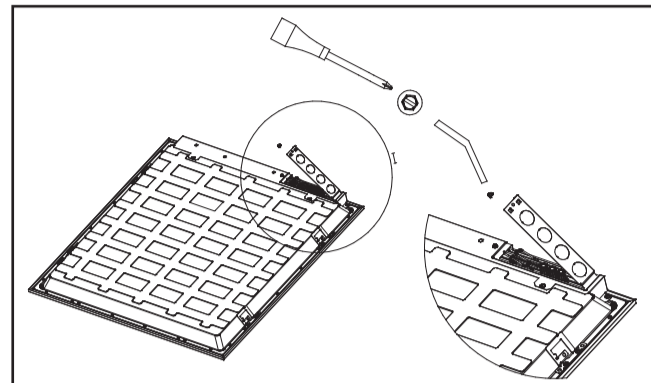

Figure 1.

- Pass fixture through the grid at a 45 degree angle and lay fixture into the grid (Fig. 2).

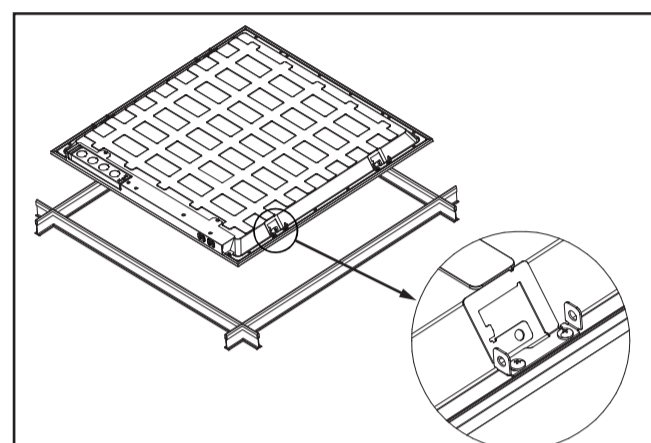

Figure 2.

- Grid clips are provided for additional retention to ceiling system. Orient 4 tabs on back of fixture over T-GRID by bending tabs up 90 degrees perpendicular to back of fixture. Bend screw tabs 90 degrees from grid clip and then 90 degrees toward T-GRID frame. For additional securement, drive a self drilling screw (not provided) through the screw tab and into the T-GRID (Fig. 3).

NOTE: Fixture weights are below. Ensure grid location is rated for fixture weight before moving to next step. If unsure, use cable to support fixture to appropriate support beam above fixture using the circular holes in the corner tabs (Fig. 2).

2' x 2'	1' x 4'	2' x 4'
3.81lbs (1.73kg)	4.01lbs (1.82kg)	6.94lbs (3.15kg)

2.

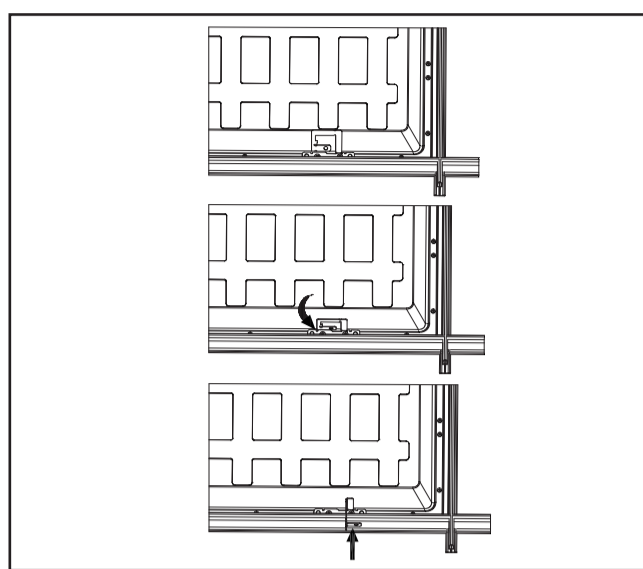

Figure 3.

- Use the three wire nuts to attach the ground wire to the ground supply wire, the black (line) wire to the black supply wire, and the white (neutral) wire to the white supply wire (Fig. 4).

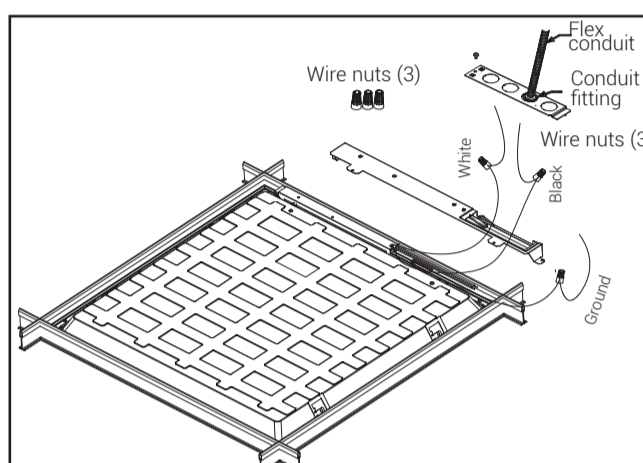

Figure 4.

NOTE: This fixture is compatible with 0-10V dimming. If installing dimming wires follow your dimmer instructions for wiring to the violet (Dim +) and pink (Dim -) leads. For 0-10V circuit, class 2. The circuit has been evaluated as a Class 2 circuit. Assume a cumulative leakage current of less than 3.5mA on the control circuit.

NOTE: Ensure driver cover plate is reinstalled after wiring.

- Tuck all wires and wire nuts into the fixture junction box, replace electrical access plate, and snap securely into place.
- To clean fixture, use a small amount of water on a cloth and wipe the lens. Do not use chemicals on the lens as this could cause damage.
- Turn breaker on. Use wall switch or other control method to verify light turns on.

2.

Instructions d'installation

IMPORTANT : Lisez attentivement avant d'installer le luminaire. Le fait de ne pas se conformer aux instructions suivantes peut causer la mort ou entraîner des blessures graves ou des dommages matériels. Conservez pour consultation ultérieure.

AVERTISSEMENT

- Risque d'incendie, de décharge électrique, de coupure ou d'autres accidents de personne** – L'installation et l'entretien de ce produit doivent être effectués par un électricien qualifié. Ce produit doit être installé conformément au Code d'installation en vigueur par une personne familière avec la construction et le fonctionnement du produit, ainsi qu'avec les risques inhérents.
- Risque d'incendie et de décharge électrique** – Assurez-vous que l'alimentation électrique est HORS TENSION avant de commencer l'installation ou de tenter d'en faire l'entretien. Mettez l'alimentation électrique hors tension depuis le fusible ou le disjoncteur.
- Risque d'incendie** – Conducteurs d'alimentation pouvant supporter un minimum de 90 °C.
- Risque de brûlures** – Débranchez la source d'alimentation et laissez refroidir le luminaire avant de procéder à son entretien ou à sa manipulation.
- Risque de blessures** – à cause des arêtes tranchantes, manipulez ce produit avec précaution.

EXONÉRATION DE RESPONSABILITÉ Day-Brite Lighting assume aucune responsabilité pour les dommages ou pertes de quelque nature que ce soit pouvant découler d'une installation, d'une manipulation ou d'une utilisation inappropriée, imprudente ou négligente de ce produit.
AVIS : La vis verte de mise à la terre se trouve au bon endroit. Ne la déplacez pas.
Remarque : Ce luminaire peut s'endommager ou devenir instable s'il n'est pas installé correctement.
Remarque : Les caractéristiques techniques et les dimensions peuvent changer sans préavis.

ATTENTION Service de réception : Veuillez fournir une description actuelle de tout manque ou de tout dommage constaté à la réception du luminaire. Les réclamations contre le transporteur (chargement partiel) doivent être déposées directement auprès dudit transporteur. Les réclamations d'avaries occultes doivent être faites dans les 15 jours suivant la réception. Tout matériel endommagé doit être entièrement conservé avec son emballage d'origine.
Les pilotes du coté été évalués selon la norme CSA 250.13 (clause 8.13). Le type de charge du conducteur est une charge LED, le conducteur répond aux exigences d'émissions harmoniques de la norme ANSI C82.77-10.

Instructions pour les interrupteurs TC et Lumen Select (modèles CCT/LS seulement)

- Sur la plaque du luminaire se trouvent deux commutateurs à glissière, l'un pour l'interrupteur TC et l'autre pour le lumen. Les options d'interrupteur TC et de lumen doivent être sélectionnées avant l'installation.
- Pour sélectionner l'interrupteur TC, faites glisser le premier commutateur à l'arrière jusqu'à ce qu'il coule à DEL souhâtée (TC de 3 500 K, 4 000 K, 5 000 K).
- Pour sélectionner le lumen, faites glisser le deuxième interrupteur sur le bloc de lumen souhâtée (faible, moyen, élevé).

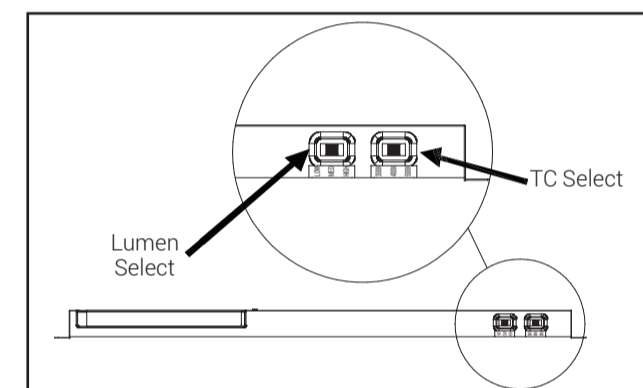

Pour le montage sur grille en T

- Mettez l'alimentation électrique hors tension depuis le boîtier à fusibles/disjoncteurs principal.
- Ouvrez soigneusement l'emballage et sortez le luminaire de l'emballage.
- À l'arrière de l'appareil, repérez le couvercle de la boîte de jonction et faites-le glisser pour le retirer (voir Fig. 1).
- Perforez les entrées défonçables nécessaires au câblage de l'alimentation électrique.

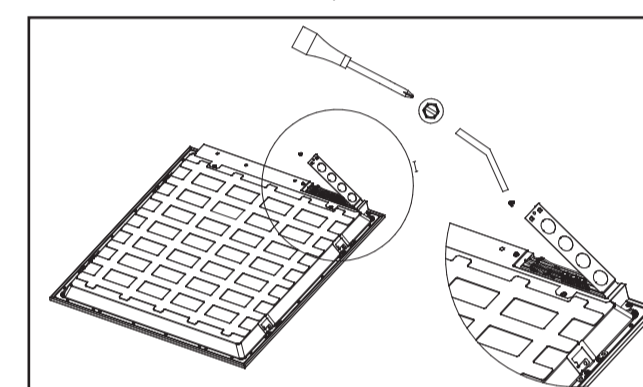

Figure 1.

3.

Instructions d'installation

- Passez le luminaire dans la grille à un angle de 45 degrés, puis déposez-le sur la grille (Fig. 2).

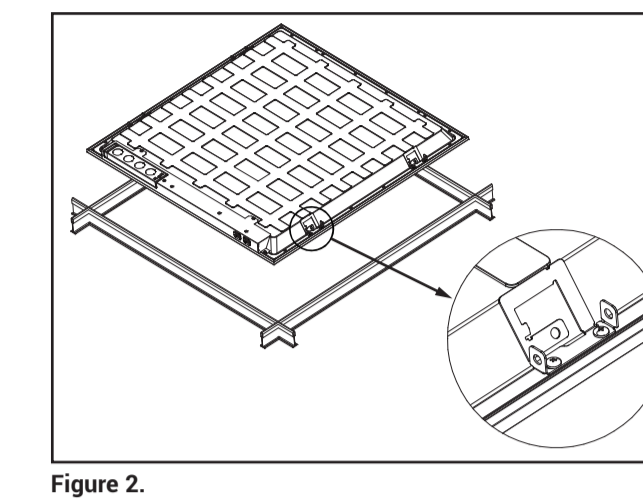

Figure 2.

- Les brides de grille sont fournies afin d'offrir un soutien accru au système de plafond. Orientez les quatre (4) languettes du luminaire sur la GRILLE EN T en plantant les languettes perpendiculairement jusqu'à un angle de 90 degrés vers l'arrière du luminaire. Pliez les languettes des vis à 90 degrés par rapport au clip de la grille, puis à 90 degrés vers le cadre de la GRILLE EN T. Pour une fixation supplémentaire, enfoncez une vis auto-perceuse (fournie par d'autres) à travers la languette de la vis et dans la GRILLE EN T (Fig. 3).

REMARQUE : Les poids des luminaires sont indiqués ci-dessous. Assurez-vous que l'emplacement de la grille est conçu pour supporter le poids du luminaire avant de passer à l'étape suivante. En cas d'incertitude, utilisez le câble pour supporter le luminaire à la poutre de soutien appropriée au-dessus du luminaire en utilisant les trous circulaires des luminaires de coin (Fig. 2).

2' x 2'	1' x 4'	2' x 4'
1,73 kg (3,81 lb)	1,82 kg (4,01 lb)	3,15 kg (6,94 lb)

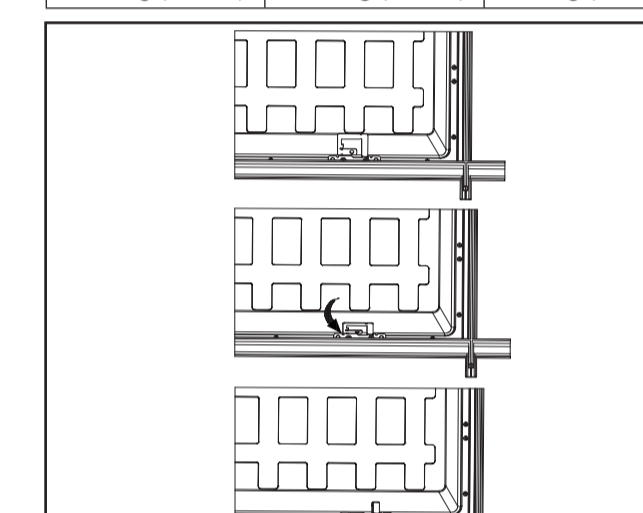

Figure 3.

4.

- Utilisez les trois capuchons de connexion pour relier le fil de mise à la terre au fil de mise à la terre d'alimentation, le fil noir (ligne) au fil d'alimentation noir, et le fil blanc (neutre) au fil blanc de l'alimentation (Fig. 4).

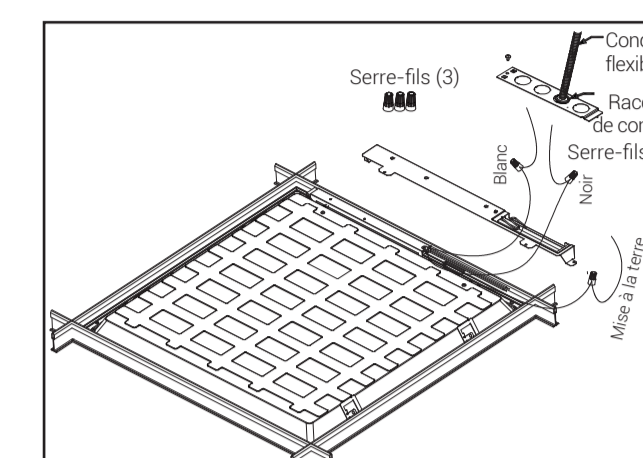

Figure 4.

REMARQUE : Le luminaire est compatible avec un gradateur de 0 - 10 V. Si vous installez des câbles pour un gradateur, suivez les instructions du gradateur pour le câblage de fils violet (Dim +) et rose (Dim -).
 Pour circuit 0-10V classe 2 Le circuit a été évalué comme un circuit de classe 2 Assurez une vis auto-perceuse inférieure à 3.5mA sur le circuit de contrôle.

REMARQUE : Assurez-vous de réinstaller le couvre-joint du pilote après avoir effectué le câblage.

- Mettez tous les fils et capuchons de connexion dans la boîte de jonction du luminaire, réinstallez la plaque d'accès au système électrique puis enclenchez fermement en place.
- Pour nettoyer le luminaire, utilisez une petite quantité d'eau et un chiffon pour essuyer la lentille. N'utilisez pas de produits chimiques abrasifs pour nettoyer la lentille, car ces produits peuvent l'endommager.
- Enclenchez le disjoncteur. Utilisez l'interrupteur mural ou une autre méthode de contrôle pour vérifier que la lumière s'allume.

Instrucciones de instalación

IMPORTANTE: Lea atentamente antes de instalar el luminaire. El incumplimiento de estas instrucciones puede provocar la muerte, lesiones corporales graves y daños materiales. Conserve estas instrucciones para consultarlas en el futuro.

ADVERTENCIA

- Riesgo de incendio, descarga eléctrica, cortes u otros peligros de accidentes:** la instalación y el mantenimiento de este producto deben ser realizados por un electricista calificado. Una persona con conocimientos sobre la construcción y el funcionamiento del producto y los riesgos implicados debe instalar este producto de conformidad con el código de instalación aplicable.
- Riesgos de incendios y descargas eléctricas:** asegúrese de que la alimentación esté desconectada antes de comenzar la instalación o intentar realizar el mantenimiento. Desconecte la energía eléctrica del fusible o del interruptor de potencia.
- Riesgo de incendio:** conductores de suministro a 90 °C como mínimo.
- Riesgo de quemaduras:** desconecte la alimentación y espere a que se enfríe el luminaire antes de manipular o realizar servicio de mantenimiento.
- Riesgo de lesiones personales:** manipular con cuidado debido a los bordes afilados.

EXENCIÓN DE RESPONSABILIDAD: Day-Brite Lighting no asume ninguna responsabilidad por daños o pérdidas de ningún tipo que puedan surgir de la instalación, el manejo o el uso incorrectos, descuidados o negligentes de este producto.

AVISO: El tornillo de conexión a tierra verde ya está ubicado correctamente. No lo cambie de ubicación.
AVISO: El luminaire puede dañarse o ser inestable si no se instala correctamente.
Nota: Las especificaciones y las dimensiones están sujetas a modificaciones sin previo aviso.
ATENCIÓN Departamento de Recibo: Observe que la descripción real del luminaire no carezca de piezas ni presente daños visibles al momento de su entrega. Presente el reclamo directamente al transportista de carga ligera (LTL). Los reclamos por daños ocultos deben presentarse dentro de los 15 días posteriores a la entrega del producto. Se debe guardar todo el material dañado, junto con el empaque original.
Los conductores LED fueron evaluados por CSA 250.13 (cláusula 8.13). El tipo de carga del conductor es la carga LED, el conductor cumple con los requisitos de emisiones armónicas de ANSI C82.77-10.

Instrucciones de selección de CCT y lúmenes (solo modelos CCT/LS)

- En el recinto del controlador se encuentran dos interruptores deslizantes, uno para CCT y otro para lumen. Las opciones de CCT y lumen deben seleccionarse antes de la instalación.
- Para seleccionar CCT, deslice el primer interruptor a la temperatura de color de LED deseada (3500 °K, 4000 °K, 5000 °K CCT).
- Para seleccionar el lumen, deslice el segundo interruptor al paquete de lumen deseado (bajo, medio, alto).

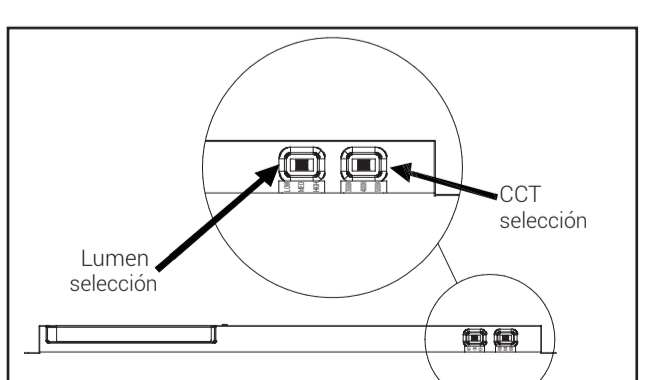

Para montaje en sistema de perfiles T

- Desconecte la alimentación en el fusible principal o en la caja del disyuntor.
- Abra la caja con cuidado y extraiga el luminaire.
- En la parte posterior del luminaire, localice la tapa de la cubierta de la caja de conexiones y deslícela para retirarla (consulte las Fig. 1).
- Quite los orificios ciegos correspondientes para realizar el cableado de alimentación.

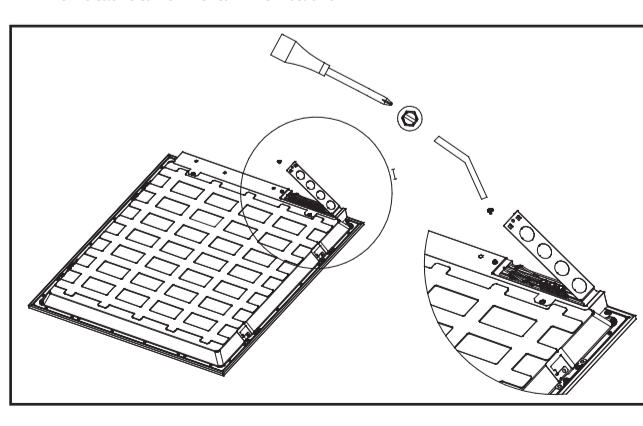

Instrucciones de instalación

- Pase el luminaire inclinado a 45 grados a través del sistema de perfiles y luego colóquelo sobre estos (Fig. 2).

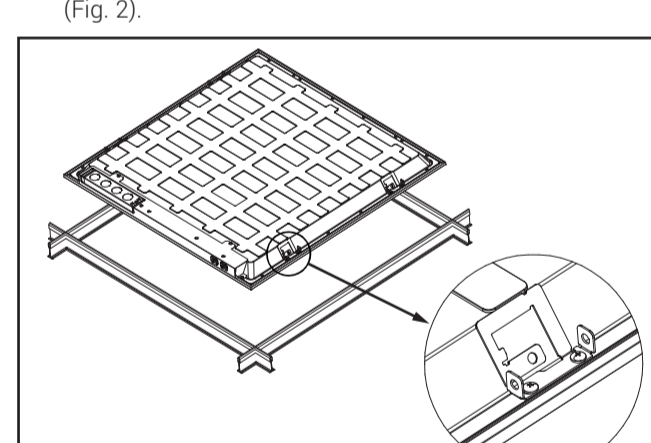

Figure 2.

- Se proporcionan clips de sujeción para fijarlo mejor al sistema de perfiles. Doble unos 90 grados las 4 lengüetas que están en la parte posterior del luminaire, de modo que queden perpendiculares a esta cara y por encima del sistema de perfiles T. Doble las lengüetas para tornillos unos 90 grados desde el clip de sujeción y luego unos 90 grados hacia el marco del sistema de perfiles. Para una fijación adicional, pase un tornillo autopercutor (proporcionado por terceros) a través de la lengüeta para tornillos hasta introducirlo en el perfil T del sistema de suspensión (Fig. 3).

NOTA: El peso del luminaire se encuentra detallado abajo. Asegúrese de que la ubicación del sistema de perfiles soporte el peso del luminaire antes de continuar con el siguiente paso. Si no está seguro, utilice un cable para sujetar adecuadamente el luminaire a una viga de soporte que esté más arriba mediante los agujeros circulares en las lengüetas de las esquinas (Fig. 2).

2' x 2'	1' x 4'	2' x 4'
3,81 lb (1,73 kg)	4,01 lb (1,82 kg)	6,94 lb (3,15 kg)

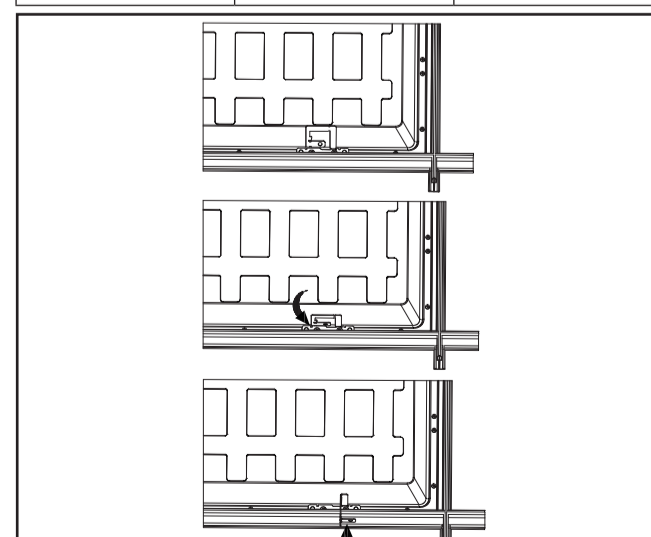

Figure 3.

6.

Instrucciones de instalación

- Use las tres tuercas para cables y conecte el cable de conexión a tierra al cable de suministro de tierra, el cable negro (línea) al cable de suministro negro y el cable blanco (neutro) al cable de suministro blanco (Fig. 4).

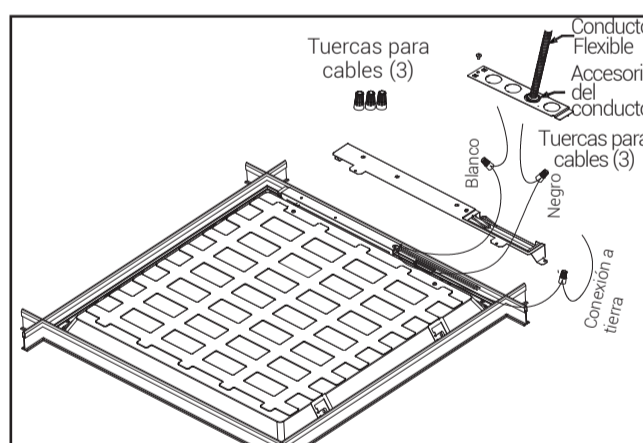

Figure 4.

NOTA: Este luminaire es compatible con una atenuación de 0-10 V. Al instalar cables de atenuación, siga las instrucciones de su atenuador para el cableado a los terminales violeta (Regular +) y rosa (Regular -).
Para circuito 0-10V, clase 2 El circuito ha sido evaluado como un circuito de clase 2. Asegurar una corriente de fuga acumulada de menos de 3.5 ma en el circuito de control.

NOTA: Asegúrese de que la placa de la cubierta del controlador se vuelva a instalar después del cableado.

- Coloque todos los cables y tuercas para cables en la caja de conexiones del luminaire, vuelva a colocar la placa de acceso eléctrico y haga presión hasta que esté fija en su lugar.
- Para limpiar el luminaire, utilice un paño con una pequeña cantidad de agua y limpie la lente. No utilice productos químicos en las lentes porque podrían dañarlas.
- Active el disyuntor. Use un interruptor de pared u otro método de control para verificar que se encienda la luz.

6.

Instrucciones de instalación

FCC Statement
Note: This equipment has been tested and found to comply with the limits for a Class B digital device, pursuant to part 15 of the FCC Rules. These limits are designed to provide reasonable protection against harmful interference in a residential installation. This equipment generates uses and can radiate radio frequency energy and, if not installed and used in accordance with the instructions, may cause harmful interference to radio communications. However, there is no guarantee that interference will not occur in a particular installation. If this equipment does cause harmful interference to radio or television reception, which can be determined by turning the equipment off on, the user is encouraged to try to correct the interference by one or more of the following measures:

- Reorient or relocate the receiving antenna.
- Increase the separation between the equipment and receiver.
- Connect the equipment into an outlet on a circuit different from that to which the receiver is connected.
- Consult the dealer or an experienced radio/TV technician for help.

Any changes or modifications to this unit not expressly approved by the party responsible for compliance could void the user's authority to operate the equipment.

Énoncé de la FCC
Remarque : Cet équipement a été mis à l'essai et déclaré conforme aux limites établies pour un dispositif numérique de classe B en vertu de l'article 15 des règlements de la FCC. Ces limites sont conçues pour assurer une protection raisonnable contre tout brouillage nuisible dans une installation résidentielle. Cet équipement produit utilise et peut émettre des ondes radioélectriques et, s'il n'est pas installé et utilisé conformément aux instructions, il peut créer des parasites nuisibles aux communications radio. Cependant, il n'existe aucune garantie que les interférences ne se produisent pas avec une installation particulière. Si cet équipement cause des brouillages préjudiciables à la réception de la radio ou de la télévision, ce qui peut être déterminé en éteignant et en rallumant l'équipement, l'utilisateur est invité à essayer de corriger ce brouillage au moyen de l'une ou de plusieurs mesures suivantes:

- Réorienter ou déplacer l'antenne de réception.
- Augmenter la distance entre l'équipement et le récepteur.
- Brancher l'équipement sur une prise indépendante du circuit d'alimentation du récepteur.
- Consulter le détaillant ou un technicien de radiotélévision compétent pour obtenir de l'aide.

Tout changement ou modification de cette unité non expressément approuvé par la partie responsable de la conformité pourrait annuler l'autorisation de l'utilisateur de faire fonctionner l'équipement.

Declaración de la FCC
Nota: Este equipo ha sido probado y cumple con los límites para un dispositivo digital de Clase B, de conformidad con la parte 15 de las Normas de la FCC. Estos límites están diseñados para proporcionar una protección razonable contra las interferencias dañinas en una instalación residencial. Este equipo genera usos y puede emitir energía de radiofrecuencia y si no se instala y utiliza de acuerdo con las instrucciones, puede causar interferencia dañina en las comunicaciones de radio. Sin embargo, no se puede garantizar que dicha interferencia no ocurra en una instalación determinada. Si este equipo causa interferencia dañina en la recepción de radio o televisión, lo que puede determinarse apagando y encendiendo el equipo, se recomienda al usuario que intente corregir la interferencia mediante una o más de las siguientes medidas:

- Reorientar o reubicar la antena receptora.
- Aumentar la separación entre el equipo y el receptor.
- Conectar el equipo a una toma de corriente en un circuito diferente al que está conectado al receptor
- Consultar con el distribuidor o con un técnico de radio/TV experimentado para obtener ayuda.

Cualquier cambio o modificación de esta unidad no aprobada expresamente por el responsable del cumplimiento podría anular la autorización del usuario para operar el equipo.

Supplier's Declaration of Conformity
 47 CFR 8.2.1077 Compliance Information

FCC Compliance Statement
 This device complies with Part 15 of the FCC Rules. Operation is subject to the following two conditions:

- (1) This device may not cause harmful interference, and
- (2) this device must accept any interference received, including interference that may cause undesired operation.

©2019 Signify Holding. Tous droits réservés. L'information contenue dans la présente est soumise à changement sans préavis. Signify ne fait aucune déclaration ni ne donne aucune garantie sur l'exactitude ou l'exhaustivité des renseignements ou des données de la présente et ne pourra être tenu responsable de toutes actions prises.
 L'information présentée dans ce document ne sert pas d'offre commerciale et ne fait pas partie d'une soumission ou d'un contrat à moins d'avoir été accepté au préalable.

www.day-brite.com www.ci-lighting.com

